



**RINGSCAFF** | MODULGERÜST



# **RINGSCAFF**

MODULGERÜST

BROSCHÜRE 03  
RINGSCAFF | 2022-09-DE

STRONGER. **TOGETHER.**

 **scafom-rux**

# SCAFOM-RUX ERSTKLASSIGE GERÜSTSYSTEME UND SERVICES

Eines ist klar: Für ein erfolgreiches Projekt brauchen Sie mehr als nur ein gutes Gerüst. Der stete Austausch mit Ihren Lieferanten und die richtige Unterstützung bei den Herausforderungen Ihrer täglichen Arbeit sind es schließlich, die den Unterschied für Sie machen.

Bei Scafom-rux werden Sie von einem engagierten Team mit 50 Jahren Erfahrung in der Produktion, im Verkauf und in der Vermietung von hochwertigen Gerüstsystemen und Verschalungen unterstützt. Zusammen machen wir Ihr Projekt erfolgreich, indem wir mit Folgendem für Sie da sind:

- Hochwertige Gerüsts-lösungen, die in unseren zertifizierten Scafom-rux Produktionsstätten hergestellt werden
- Flexible Lösungen wie z.B. die Gerüstvermietung, Miet-Kauf-Optionen oder auch den Austausch Ihres alten Materials
- Technischer Support angefangen beim Entwurf neuer Gerüstkomponenten speziell für Ihren individuellen Bedarf bis hin zu technischen Zeichnungen und Beratung
- Trainings und Seminare, die Auf- und Abbauezeiten reduzieren und Ihre Sicherheit verbessern
- Herausragender Kundenservice, wann immer Sie ihn brauchen. Angefangen dabei, die beste Lösung zu finden, wenn Sie schnell eine Alternative zu ihrer ursprünglichen Planung benötigen, bis hin zur kurzfristigen Lieferung von Gerüstmaterial auch an Feiertagen. Welche Herausforderung sich Ihnen auch immer bietet, wie sind für Sie zur Stelle.

## INHALTSVERZEICHNIS

- |   |         |                               |         |
|---|---------|-------------------------------|---------|
| ■ Vorstellung Scafom-rux                | 02      | ■ Zertifikate und Zulassungen | 14 - 15 |
| ■ RINGSCAFF Modulgerüst                 | 03      | ■ Produktion                  | 16 - 17 |
| ■ Ihre Vorteile mit RINGSCAFF           | 04 - 07 | ■ Ihre Optionen mit RINGSCAFF | 18 - 19 |
| ■ Anwendungsbereiche von RINGSCAFF      | 08 - 09 | ■ Kontaktinformationen        | 20      |
| ■ Technische Informationen zu RINGSCAFF | 10 - 13 |                               |         |

## > RINGSCAFF MODULGERÜST

Egal, welches Projekt Sie planen, das RINGSCAFF Modulgerüst bietet Ihnen die nötige Flexibilität.

Die RINGSCAFF Verbindung macht den Auf- und Abbau nicht nur besonders einfach, sondern spart auch wertvolle Zeit. Das System besteht aus wenigen Grundelementen, die Sie zudem platzsparend lagern können. Zertifiziert und zugelassen von anerkannten Instituten weltweit, wie z.B. DIBT, AFNOR, AENOR, LNEC oder RISE, ist RINGSCAFF ein hochwertiges Modulgerüstsystem, mit dem Sie sicher und ohne große Instandhaltungskosten jahrzehntelang arbeiten können.

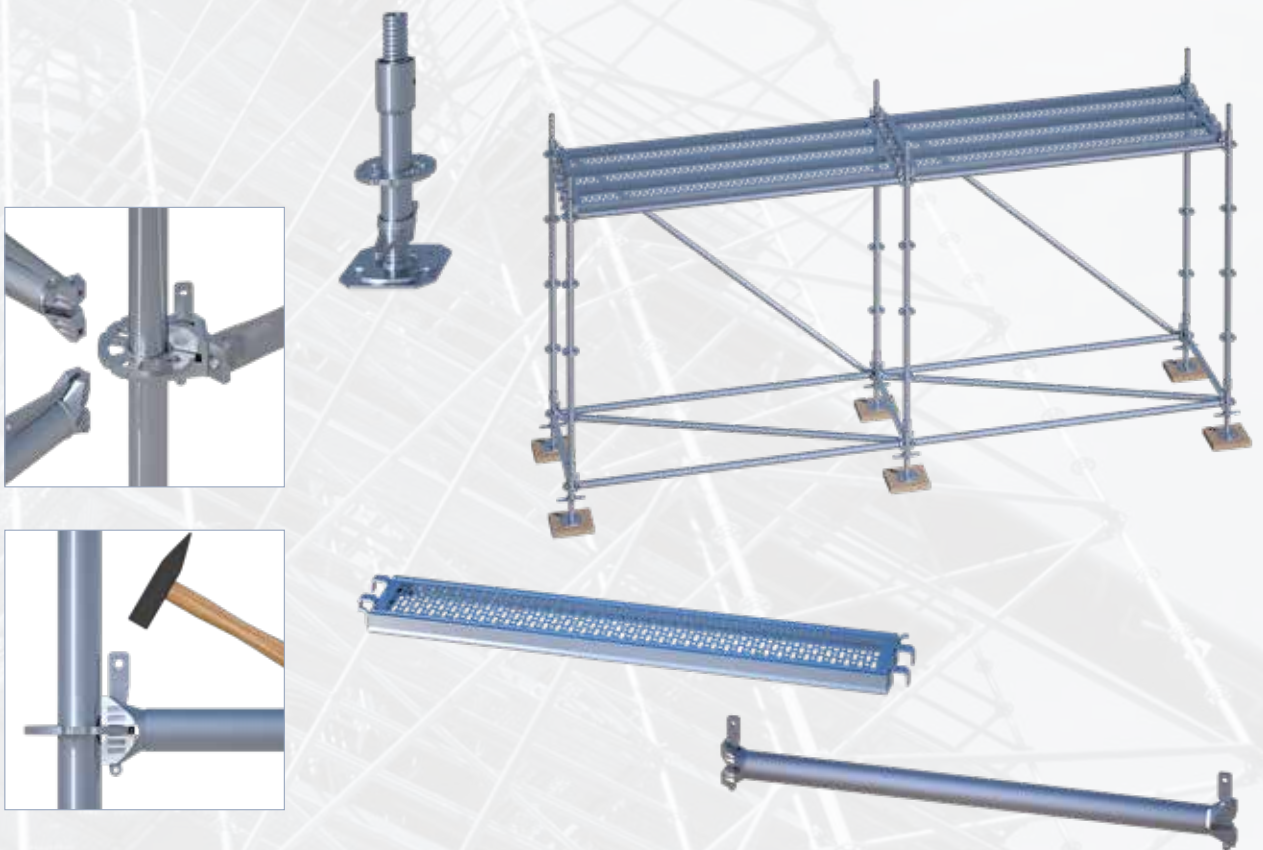

## > RINGSCAFF KOMMT ÜBERALL ZUM EINSATZ, WIE Z.B. BEI

- INDUSTRIEPROJEKTEN
- INFRASTRUKTURPROJEKTEN
- RENOVIERUNGSPROJEKTEN
- BAUPROJEKTEN

# RINGSCAFF ZAHLT SICH VIELFACH FÜR SIE AUS

Ob Sie nun für den Auf- und Abbau des Gerüsts zuständig sind oder die geschäftlichen Entscheidungen treffen – RINGSCAFF bietet Ihnen entscheidende Vorteile sowohl auf der Anwenderseite als auch aus wirtschaftlicher Sicht. Diese reichen von Ersparnissen bei Transport und Instandhaltung bis zum einfachen und schnellen Aufbauprinzip, dass ohne größere Trainingsbarrieren auskommt.

## > RINGSCAFF MACHT FÜR SIE DEN UNTERSCHIED

### > NUTZEN SIE RINGSCAFF ÜBER JAHRZEHNTE HINWEG

Natürlich sind nicht nur die Anschaffungskosten eines Gerüstsystems für Sie entscheidend, sondern auch die Investitionen, die im Laufe der Zeit erforderlich werden. Mit RINGSCAFF können Sie über Jahre hinweg fast ohne Instandhaltungskosten arbeiten. Dafür sorgen unsere eigene zertifizierte Produktion und unsere hochwertige Feuerverzinkung. Jeder Millimeter eines jeden RINGSCAFF-Gerüstbauteils ist so optimal gegen Korrosion und andere Schäden geschützt.

### > LOGISTISCH UNSCHLAGBAR

Wir haben RINGSCAFF so konzipiert, dass es auch in der Logistik große Vorteile für Sie hat. Das Gerüstmaterial ist sehr einfach zu stapeln und unsere Stapelpaletten machen den Transport noch effizienter. Die Ladefläche Ihres LKWs können Sie mit RINGSCAFF voll ausnutzen. So geht Ihnen beim Transport bis zu 10 Prozent weniger Ladekapazität verloren als bei vergleichbaren Lösungen auf dem Markt.



### **> KOMPATIBEL MIT ANDEREN FÜHRENDEN GERÜSTSYSTEMEN**

RINGSCAFF ist für die Vermischung mit Gerüstsystemen anderer führender Hersteller zugelassen. So bleiben Sie flexibel und erhalten zuverlässig den Wert Ihres Lagerbestands. Mit RINGSCAFFs Vermischungszulassungen müssen Sie keine aufwendigen statischen Berechnungen vornehmen, sondern können Ihr Material frei verwenden. Gleichzeitig sind Sie auf Auftragsspitzen ideal vorbereitet.

### **> RINGSCAFF IST MIT EINER STARKEN PARTNERSCHAFT VERBUNDEN**

Ein hochwertiges Gerüstsystem hilft Ihnen, Ihr Projekt erfolgreich umzusetzen. Mindestens genauso wichtig ist dabei, dass Sie alle Herausforderungen, die auf Sie zukommen, souverän meistern können. Mit Scafom-rux an Ihrer Seite können Sie sich auf eine starke und vertrauensvolle Partnerschaft verlassen. So können Sie beispielsweise bei plötzlich auftretenden Problemen auf Ihrer Baustelle oder dem unvorhergesehenen Bedarf an zusätzlichem Material jederzeit auf unsere schnelle Unterstützung zählen.

# > RINGSCAFF MACHT IHRE ARBEIT LEICHTER

## EINFACHER UND SCHNELLER AUFBAU

Das "Baukastenprinzip" von RINGSCAFF macht die Montage nicht nur einfacher, sondern auch deutlich schneller. Die vorgegebenen Verbindungspunkte ersparen Ihnen so zeitaufwändiges Ausmessen. Zu dritt können Sie bereits ein einfaches RINGSCAFF Gerüst auf- und abbauen. So lassen sich die Arbeitskosten, verglichen mit den traditionellen Rohrkupplungsgerüsten, um bis zu 70 Prozent senken.



## > UNKOMPLIZIERTES DESIGN

Der Auf- und Abbau Ihres Gerüsts bedeuten viel körperliche Arbeit für Sie. Ganz klar, dass Sie dann nicht noch herumrätseln wollen, welches Teil denn nun wohin gehört - nur um dann festzustellen, dass das Material nicht so zusammenpasst, wie es sollte. Bei der Verwendung von RINGSCAFF wird Ihnen dieses Problem nicht begegnen. Mit nur sieben RINGSCAFF Grundelementen können Sie bereits ein sicheres und stabiles Gerüst bauen. Und jede Komponente passt dank der hochwertigen Produktion immer so, wie sie soll.



## // DIE ARBEIT MIT RINGSCAFF WAR GROSSARTIG. ES WAR EINFACH ZU MONTIEREN, ZU LAGERN UND ZU STAPELN //

*Adam Alvarez, Betriebsleiter, Chaparral Industrial Services.*

### > HOCHFLEXIBEL

Auf jeder Baustelle treffen Sie auf andere Bedingungen. Das eine Mal müssen Sie eine Arbeitsplattform in einer besonders großen Höhe errichten. Bei einem anderen Projekt müssen Sie Objekte mit unregelmäßigen Formen einrücken oder Rohre überbrücken. Mit RINGSCAFF kein Problem. Sie können bis zu 8 Elemente an nur einem RINGSCAFF-Teller befestigen. So haben Sie maximale Flexibilität bei der Montage und können RINGSCAFF für alle Arten von Projekten im Bereich Gerüstbau und Verschalung verwenden.

### > RINGSCAFF SORGT FÜR IHRE SICHERHEIT

RINGSCAFF sorgt dafür, dass Sie selbst in anspruchsvollen Umgebungen wie Chemieanlagen oder Offshore-Bereichen stets sicher sind. Dies wird durch Zubehör wie Antirutschbeläge, Zwischenbeläge oder -riegel, Sicherheitsgeländer und mehr unterstützt. Diese können leicht an die Anforderungen Ihres Projekts angepasst werden. Externe und interne Qualitätskontrollen nach internationalen Standards geben Ihnen außerdem die Sicherheit, die Sie brauchen, um sich ganz auf Ihre Arbeit zu konzentrieren.

# NUTZEN SIE RINGSCAFF FÜR ALLE ARTEN VON PROJEKTEN

Wenn Sie ein Gerüst aufbauen, müssen Sie je nach Einsatzort unterschiedliche Dinge berücksichtigen. In der Schifffahrtsindustrie haben Sie es oft mit kleinen Materialzugängen und unregelmäßigen Formen zu tun. In Industrieanlagen rüsten Sie um Rohre herum und halten enge Zeitpläne ein. RINGSCAFF-Anwender auf der ganzen Welt meistern die unterschiedlichsten Herausforderungen in allen erdenklichen Branchen, wie z.B.



Bau und Renovierung



Infrastruktur



Bergbau



Chemiewerke



Öl & Gas



Off-shore



Kraftwerke



Schifffahrtsindustrie

## ÖL & GAS: REPSOL RAFFINERIE IN TARRAGONA, SPANIEN

Ein Gerüst an einer Destillationskolonne kann gut und gerne 90 Meter hoch sein. Das war auch der Fall bei unserem Kunden EXIN Tecnicas Tubulares, der RINGSCAFF für Sandstrahlarbeiten in der REPSOL-Raffinerie in Tarragona einsetzte. Aber nicht nur die Höhe war eine echte statische Herausforderung.

### HERAUSFORDERUNG:

Temperaturschwankungen in der Raffineriekolonne ließen diese um bis zu 16 cm schwanken. Schutzplanen sorgten für eine erhöhte Windlast und es musste verhindert werden, dass sich Flüssigkeit und Schmutz auf dem Gerüst ansammelte.

### LÖSUNG:

Eine sorgfältig geplante Verankerung glich das Schwanken aus. Eine spezielle Konfiguration machte das Gerüst statisch stabil und perforierte Stahlplatten sorgten dafür, dass der Sand auf den Boden fiel, anstatt sich auf dem Gerüst zu anzusammeln.





**Erin Mills Town Center, Kanada.**

*Wenn Sie an einem Glasatrium von innen und außen arbeiten wollen, brauchen Sie ein vielseitiges und leicht anpassbares Gerüst. Mit RINGSCAFF erhalten Sie Zugang zu allen nötigen Bereichen.*

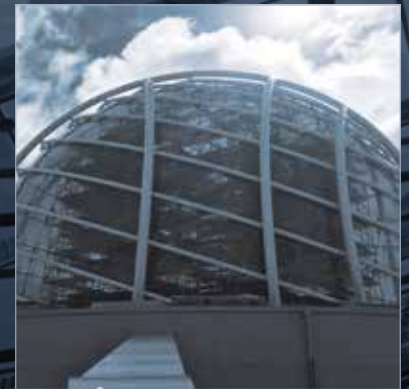

## **SCHIFFFAHRTSINDUSTRIE: RENOVIERUNGSARBEITEN IN EINEM LNG-TANKER**

In der Schifffahrtsbranche müssen Gerüste an die individuelle Form eines Schiffes angepasst werden können und besonders widerstandsfähig sein. Für den Austausch der Tankmembran hat unser Kunde GABADI S.L. eine Arbeitsplattform mit 800 Tonnen RINGSCAFF-Material innerhalb eines LNG-Tankers aufgebaut.

**HERAUSFORDERUNG:**

Die Materialzufuhr war nur durch eine einzige Öffnung in der Decke des Tanks möglich. Aufgrund der achteckigen Form des Tanks, waren spezielle Gerüstteile erforderlich. Außerdem musste das empfindliche Membranmaterial vor Verunreinigungen geschützt werden.

**LÖSUNG:**

Die Materiallieferungen wurden an die Montagereihenfolge im Inneren des Tanks angepasst. Für optimale Kosteneffizienz wurden Spezialteile angemietet. Das gemietete Gerüstmaterial war neu und sauber, um eine Verunreinigung der Membran zu vermeiden.



# RINGSCAFF ENTSPRICHT DEN HÖCHSTEN TECHNISCHEN STANDARDS

Manchmal brauchen Sie nur die reinen Fakten. Hier sind sie: Scafom-rux liefert das modulare Gerüstsystem RINGSCAFF im metrischen und 07er Maß sowie im Zollmaß. Weitere technische Details sind:

- Gerüstbohlen aus Stahl mit einer Tragfähigkeit von bis zu 6,0 kN/m<sup>2</sup> ermöglichen es, mehr als 600 kg Baumaterial auf einem einzigen Quadratmeter eines RINGSCAFF-Gerüsts zu lagern
- Jeder RINGSCAFF-Verbindungssteller kann bis zu 6,7 Tonnen (66 kN) tragen
- Einstufung als Light Duty, Medium Duty und Heavy Duty Gerüst durch WorkSafe
- Hergestellt aus feuerverzinktem Stahl für eine längere Nutzungsdauer
- Kompatibel mit anderen Gerüstsystemen auf dem Markt
- International zertifiziert und von externen Behörden geprüft

VOM LKW BIS ZUM ELEFANTEN  
RINGSCAFF KANN ALLES TRAGEN

Bis zu 611 kg können auf einem einzigen m<sup>2</sup> eines RINGSCAFF-Gerüsts gelagert werden. Auf einer 20 m<sup>2</sup> großen Gerüstfläche mit 2,07 m langen Stahlbohlen sind das etwa 12,2 Tonnen Baumaterial, ein mittelschwerer bis schwerer Lastwagen oder - wenn wir kreativ sein wollen - zwei ausgewachsene Elefanten, die Ihr RINGSCAFF-Gerüst problemlos tragen kann.



## STÄNDER MIT RINGSCAFFTELLER

Die Ständer mit Ringanschlüssen sind das Herzstück des RINGSCAFF-Systems. Erhältlich mit und ohne Zapfen für mehr Arbeitsraum auf der obersten Ebene.

- RINGSCAFF-Teller haben eine Tragfähigkeit von bis zu 66 kN
- RINGSCAFF-Teller in festen Abständen von 50 cm
- Erhältlich in Längen von 0,5 m bis 4,00 m



Ständer mit  
RINGSCAFF-Teller

## STAHL- UND ALUMINIUMBOHLEN

Von Maler- über Maurerarbeiten bishin zur Lagerung schwerer Maschinen auf dem Gerüst - mit modularen oder systemfreien Gerüstbohlen ist alles möglich. Die perforierte Oberfläche schützt vor Ausrutschen und der Ansammlung von Schutt. Integrierte Abhebesicherung und Griffe an der Unterseite sorgen für eine bequeme Handhabung und einfachen Transport.

- Lastklassen 4,5,6
- WorkSafe-geprüft für den Leicht-, Mittel- und Schwerlastbereich
- Längen von 0,65 m bis 3,07 m verfügbar

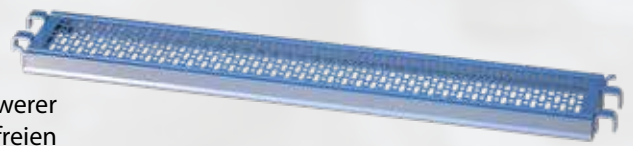

Stahl- und  
Aluminiumgerüstbohlen

## GEWINDEFUSSPLATTE UND ANFANGSTÜCK

Unverzichtbar für den Ausgleich von Unebenheiten. Die stufenlose Höhenverstellung gibt Ihnen die Flexibilität, auch auf schwierigen Untergründen ein stabiles Gerüst zu bauen.

- Tragfähigkeit von bis zu 50 kN, was einem Gewicht von über 5 Tonnen entspricht
- Auch als schwenkbare Gewindefußplatte mit 25,4 kN Tragfähigkeit zur stufenlosen Verstellung des Aufstandswinkels erhältlich



Gewindefußplatte  
und Anfangsstück

## RIEGEL UND DIAGONALEN

Kein Gerüst ohne Riegel und Diagonalen. Ganz gleich, welche Maße Sie benötigen, hier bekommen Sie immer das Passende.

- Riegel sind in Längen von 0,25 bis 3,07 m erhältlich
- Lastklassen 1 bis 6 / Light Duty, Medium Duty, Heavy Duty
- Diagonalen sind für Feldlängen von 0,67 m bis 3,07 m und Feldhöhen von 1,00 m bis 3,07 m erhältlich



Riegel

# ERHÖHEN SIE IHRE FLEXIBILITÄT MIT RINGSCAFF ZUBEHÖR

Mit dem passenden Gerüstzubehör haben Sie immer die beste Lösung für alle erdenklichen Anwendungsfälle. Das reicht von der Auswahl des Werkstoffs bis hin zu den passenden Abmessungen. Aus einer Vielzahl von Belag- und Plattformlösungen können Sie die beste Option für Ihre Anwendung wählen. Immer anpassbar an den Markt, in dem Sie arbeiten.

## RINGSCAFF IST EINES DER SICHERSTEN GERÜSTSYSTEME WELTWEIT

Wenn Sie in Chemie-, Kraftwerken oder in der Öl- und Gasindustrie arbeiten, steht die Sicherheit aller Beteiligten immer an erster Stelle. Mit RINGSCAFF Gerüstzubehör können Sie die anspruchsvollen Sicherheitsanforderungen der jeweiligen Werkbetreiber umsetzen. So ist RINGSCAFF beispielsweise eines der wenigen Gerüstsysteme, das für die hohen Sicherheitsstandards in Chemieanlagen großer Betreiber zugelassen ist.

### Wählen Sie zwischen

- Verschiedenen Varianten von Treppen und Leitern
- Bordbrettern aus Stahl oder Holz
- Sicherheitsgeländern und -toren
- Zwischenriegeln und -belägen
- Festen und flexiblen Eckbelägen
- Traversen für bis zu 4 Bretter
- und mehr

Hohe Sicherheitsanforderungen verlangen oft nach speziellen Gerüstlösungen. Unsere Technikteam unterstützt Sie mit maßgeschneidertem Gerüstmaterial, das speziell auf die Anforderungen Ihres Projekts abgestimmt ist.



**> EIN SYSTEM, UNENDLICHE  
MÖGLICHKEITEN**

Treppen, Dächer, Baustellenschutz und mehr – all das ist mit Komponenten des RINGSCAFF-Systems umsetzbar. Sie können zum Beispiel die RINGSCAFF-Kupplung verwenden, um die SCAFFGUARD-Gerüstverkleidung zu montieren. Oder brauchen Sie ein Dach? Verwenden Sie das RINGSCAFF-Material, das sich bereits in Ihrem Lager befindet, um unser MULTI-ROOF mit 40 m Spannweite zu bauen. Auch hochstabile Treppentürme lassen sich mit RINGSCAFF einfach und sicher realisieren. Ein System für alle Fälle.

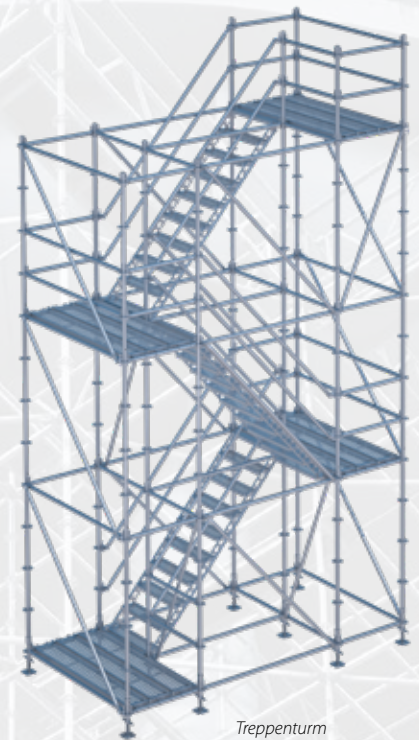

Treppenturm

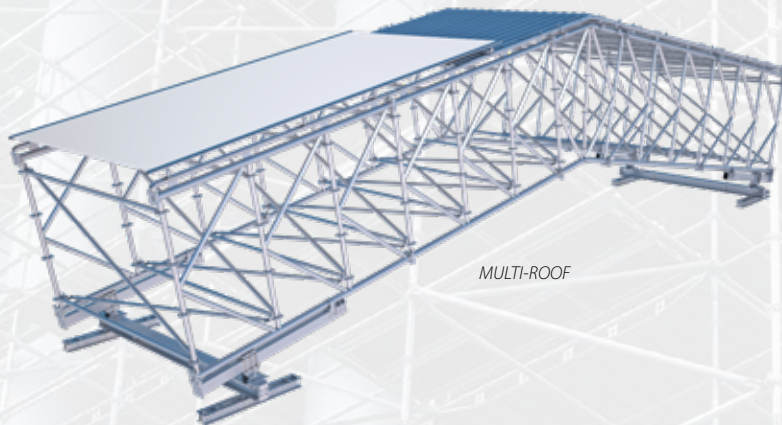

MULTI-ROOF



Flexibler Eckbelag

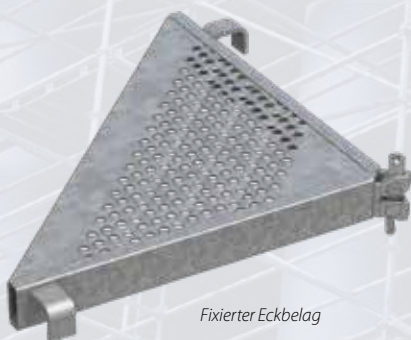

Fixierter Eckbelag

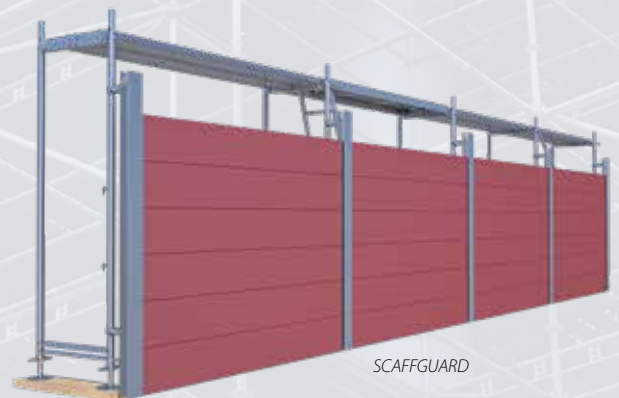

SCAFFGUARD

# AUF RINGSCAFFS ZERTIFIZIERTE QUALITÄT KÖNNEN SIE ZÄHLEN

Zertifikate und Zulassungen von unabhängigen Instituten helfen Ihnen festzustellen, ob ein Gerüst Ihren Erwartungen an Sicherheit und Qualität entspricht.

Für uns steht die Qualität unserer Gerüstsysteme immer an erster Stelle. Dass wir unsere Rohstoffe nur von vertrauenswürdigen Partnern beziehen, spielt dabei eine große Rolle. Aufgrund dieses Qualitätsanspruchs verfügt unser RINGSCAFF-Gerüstsystem über zahlreiche Zertifizierungen von renommierten Instituten weltweit. Darüber hinaus lassen wir regelmäßig Tests von unabhängigen Dritten wie der englischen National Access and Scaffolding Federation (NASCF) durchführen. So können Sie sicher sein, dass Ihr RINGSCAFF-Gerüst immer den aktuellen Sicherheitsanforderungen entspricht - egal, wo auf der Welt Sie es einsetzen wollen.

## RINGSCAFF WURDE UNTER ANDEREM VON FOLGENDEN INSTITUTEN ZERTIFIZIERT:

- AENOR
- AFNOR
- DIBt
- LNEC
- RISE
- VÜBP
- WorkSafe





## **> KOMBINIEREN SIE RINGSCAFF MIT ANDEREN GERÜSTSYSTEMEN**

Scafom-rux RINGSCAFF ist vom Deutschen Institut für Bautechnik (DIBt) offiziell für die Vermischung mit anderen führenden Gerüstsystemen zugelassen.

So können Sie Ihre Planungsflexibilität erhöhen, Ihren Bestand optimal nutzen und sich die Freiheit nehmen, immer das beste Produkt mit dem bestmöglichen Service zu wählen.

**RINGSCAFF verfügt über die folgenden Vermischungszulassungen des DIBt:**

- Z-8.22-901: Vermischungszulassung mit Layher Allround K2000+
- Z-8.22.911: Vermischungszulassung mit Plettac Assco Contur
- Z-8.22.971: Doppelvermischungszulassung mit Layher Allround und Plettac Assco Contur/Altrad Futuro

# GERÜSTSYSTEME, DIE EIN LEBEN LANG HALTEN

Zugegeben, wir sind ziemlich stolz auf unsere eigenen Produktionsstätten. Denn dank ihnen können wir die Qualität des Produktionsprozesses, den unsere wenn wir die Fabriken, in denen unsere Produkte hergestellt werden, unsere eigenen nennen, haben wir 100 Prozent Kontrolle über den gesamten Produktionsprozess. Auf diese Weise können wir am besten sicherstellen, dass wir unsere Gerüstsysteme mit den höchsten Qualitätsstandards an Sie weitergeben können.

## ➤ ZERTIFIIERTER PRODUKTIONSPROZESS

Unser Qualitätssicherungsprozess beginnt bei der Auswahl zertifizierter Rohstoffe und setzt sich über die gesamte Produktionskette fort, bis die Waren sicher für den Versand und Transport verladen werden. Das bedeutet, dass Sie immer Produkte von gleichbleibend hoher Qualität erhalten - unabhängig davon, aus welcher unserer Fabriken Ihre Bestellung stammt. Dies wird regelmäßig durch interne und externe Kontrollen unserer Produkte und Produktion bestätigt.





## > HOCHWERTIGE VEREDLUNG

Ein großer Vorteil unserer eigenen Produktion ist die hauseigene Veredelung unseres Gerüstmaterials: Unser Verzinkungsprozess schützt jedes Gerüstteil von allen Seiten, innen und außen, vor äußeren Umwelteinflüssen und Beschädigungen. So können Sie sicher sein, dass Sie Ihr Gerüstmaterial jahrzehntelang nutzen können.



## > ÜBERALL AUF DER WELT ZU FINDEN

Unsere insgesamt fünf Produktionsstätten befinden sich in Belgien, Polen, Rumänien und China. Dadurch können wir unsere Lieferwege so kurz wie möglich halten und Ihnen immer einen einfachen und schnellen Zugang zu unseren Gerüstprodukten bieten.

Scafom-rux Gerüstsysteme werden an allen unseren weltweiten Produktionsstandorten nach europäischen Standards hergestellt. Unsere zertifizierten und qualifizierten Teams in unseren Produktionsstätten sorgen dafür, dass sowohl die manuellen als auch die automatisierten Produktionsschritte stets den höchsten Qualitätsstandards entsprechen. Auf diese Weise erhalten wir das beste Produkt, um Ihre Arbeit im Gerüstbau so sicher und effizient wie möglich zu gestalten.

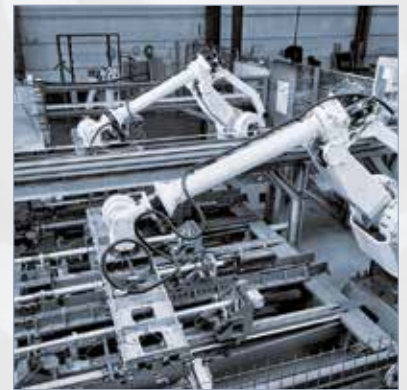

# WÄHLEN SIE DIE IDEALE OPTION FÜR IHR NÄCHSTES PROJEKT

Bei der Zusammenarbeit mit Scafom-rux geht es um mehr als nur um hochwertige Gerüstsysteme. Mit RINGSCAFF bekommen Sie nicht nur eines der führenden Modulgerüstsysteme, sondern auch Scafom-rux als Partner, der Ihre Herausforderungen gemeinsam mit Ihnen in Angriff nimmt.

Dabei gehen Ihre Möglichkeiten über den Kauf von RINGSCAFF hinaus und reichen von flexiblen Mietoptionen, Schulungen für Ihr Team, technischer Unterstützung bis hin zur Anpassung des Gerüstmaterials an Ihre individuellen Anforderungen.

## GERÜSTVERKAUF

Mit RINGSCAFF kaufen Sie nicht nur ein Gerüstsystem für Ihre nächsten Projekte, sondern auch für die weitere Zukunft. Die große Vielseitigkeit von RINGSCAFF und die hochwertige Produktion sorgen dafür, dass Sie Ihr Gerüstsystem jahrzehntelang und für eine große Zahl an Anwendungen und Branchen nutzen können. Die zertifizierte Kompatibilität mit anderen führenden Modulgerüstsystemen erhält zudem langfristig den Wert Ihres Bestands.

## GERÜSTVERMIETUNG

Planen Sie ein Projekt, für das Sie einmalig spezielle Gerüstteile benötigen? Oder die Auftragslage ist besonders hoch und Sie müssen sich für einen begrenzten Zeitraum mit zusätzlichem Gerüstmaterial eindecken? Für diese Fälle und mehr bietet Ihnen Scafom-rux flexible Gerüstmietoptionen für RINGSCAFF und alle unsere Gerüstsysteme. \*

## ANPASSUNG IHRES GERÜSTS

Ein gutes Gerüstsystem passt sich Ihren Herausforderungen an. Deshalb können wir Ihr RINGSCAFF-Gerüst jederzeit für Sie individualisieren.

### Farben und Sticker

Auf der Baustelle sollte immer erkennbar sein, welches Gerüstteil zu welchem Gerüstbauer gehört. Scafom-rux personalisiert Ihr Gerüstmaterial, indem wir es in Ihren Firmenfarben lackieren, Ihren Firmennamen auf einige Teile drucken oder Aufkleber mit Ihrem Logo anfertigen.

### Maßgeschneiderte Produktdesigns

Hohe Sicherheitsstandards, wie zum Beispiel in Chemieanlagen oder Raffinerien üblich, erfordern oft spezielle Lösungen. Ganz gleich, welche Herausforderungen Sie meistern wollen, unser Technikteam steht Ihnen mit der Anpassung bestehender Produkte oder der Entwicklung völlig neuer Komponenten speziell für Ihre Anwendung zur Seite.

\* Mietlager finden Sie z.B. in den folgenden Ländern:

Belgien, Brasilien, Kanada, Chile, China, Deutschland, Frankreich, Niederlande, Peru, Slowakei, Spanien, USA

## ➤ TECHNISCHER SUPPORT

Das Scafom-rux Technikteam unterstützt Sie bei Ihrem Projekt mit verschiedenen Services. Dazu gehören die Erstellung von Entwürfen, technischen Zeichnungen und statischen Berechnungen sowie technische Unterstützung, wann immer Sie sie benötigen.

## ➤ TRAININGS UND SEMINARE

Die richtige Planung, die korrekte Handhabung und zu wissen, was im Notfall zu tun ist, sind ebenso wichtig wie die Qualität Ihres Gerüstsystems. Deshalb bietet Scafom-rux regelmäßige Schulungen und Trainings für Gerüstbauer, Ingenieure oder Ihre externen Partner an.

## ➤ ERFAHRUNGEN UNSERER KUNDEN

**// WIR HABEN IMMER VOM UMFASSENDEN SERVICE VON SCAFOM-RUX PROFITIERT, WEIL DIESER SICH POSITIV AUF DIE ZEITLICHEN UND WIRTSCHAFTLICHEN ABLÄUFE SOWIE DEN SERVICE FÜR UNSERE ENDKUNDEN AUSGEWIRKT HAT //**

*Mario Cuetos Silva, Geschäftsführer von Andamios y Estructuras Asturias*

**// DER KUNDENSERVICE WAR GROSSARTIG UND DAS TEAM WAR IMMER IN DER LAGE, UNS MIT DEN PASSENDEN INFORMATIONEN ZU VERSORGEN, DIE WIR FÜR EINEN ERFOLGREICHEN AUF- UND ABBAU DER GERÜSTE BRAUCHEN. ALLE INFORMATIONEN, DIE UNSERE KUNDEN ANFORDERN, ERHALTEN WIR STETS SCHNELL //**

*Adam Alvarez, Betriebsleiter, Chaparral Industrial Services*

## **> SCAFOM-RUX IHR PARTNER IM GERÜSTBAU**

Scafom-rux verkauft und vermietet qualitativ hochwertige Gerüst- und Verschalungslösungen aus eigener Produktion. Unser gesamtes Team kennt die Bedürfnisse und Anforderungen von Gerüstbauern in Branchen wie dem Baugewerbe, der Öl- und Gasindustrie, dem Bergbau, der Schifffahrtindustrie und vielen mehr. So können wir Ihnen mit Rat und Tat zur Seite stehen, um die bestmögliche Lösung für Ihr Gerüstbauprojekt zu finden. Ergänzt wird dies durch zusätzliche Services wie professionelle Schulungen oder technischem Support.

Für weitere Informationen über Scafom-rux, unsere Gerüstprodukte und Dienstleistungen besuchen Sie [www.scafom-rux.de](http://www.scafom-rux.de) oder unseren YouTube-Kanal [www.youtube.com/c/scafom-rux-scaffolds](http://www.youtube.com/c/scafom-rux-scaffolds).

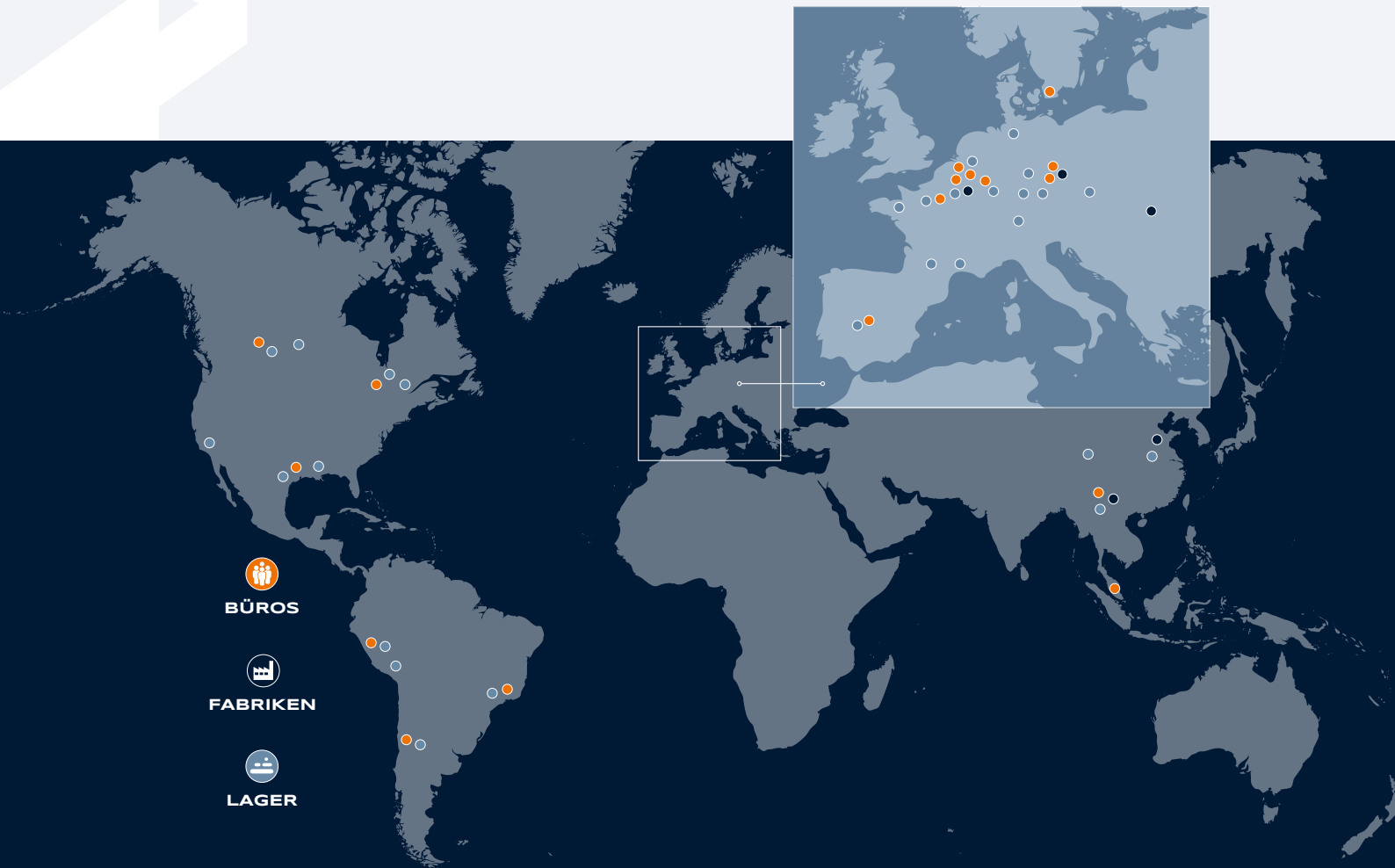

Scafom-rux Deutschland  
Neue Straße 7, 58135 Hagen  
Germany

T. +49 2331 4709 0  
E. [info@scafom-rux.de](mailto:info@scafom-rux.de)  
[www.scafom-rux.de](http://www.scafom-rux.de)

 **scafom-rux**